

**Marsi**  
soluciones

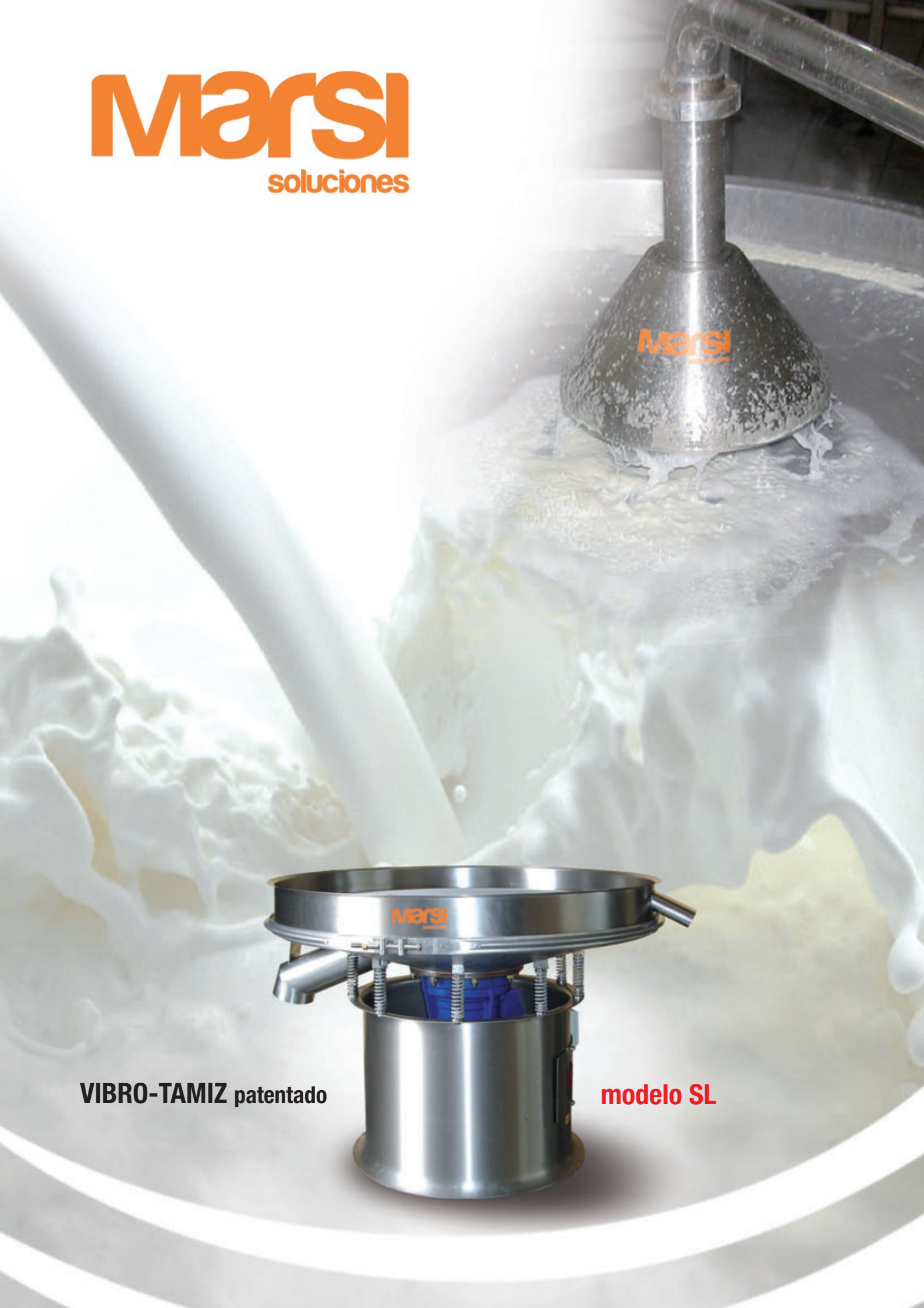

**VIBRO-TAMIZ** patentado

**modelo SL**

## VIBRO-TAMIZ mod.SL

Vibro-tamiz circular específico para el tamizado de los productos lácteos.

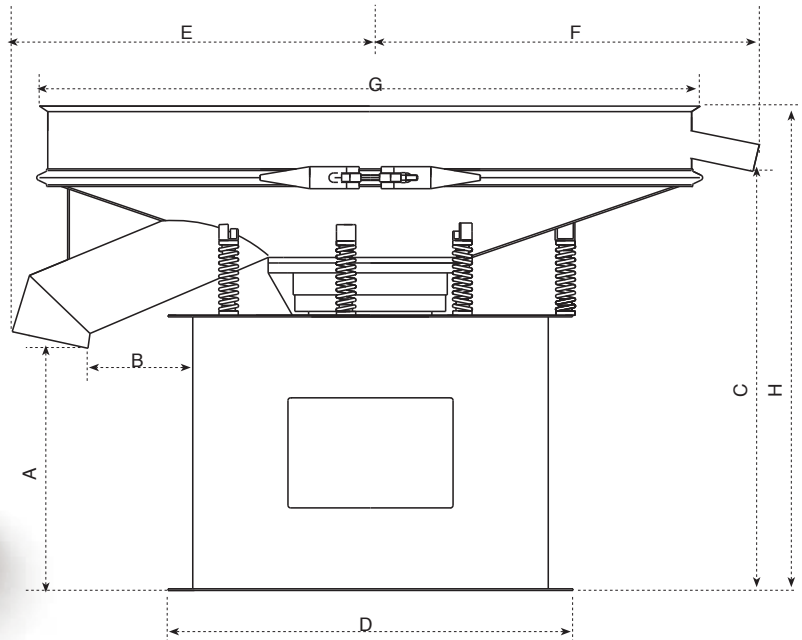

La función del presente Vibro-tamiz, es recuperar todo aquel residuo que de lo contrario terminaría en la descremadora, bloqueando la producción repetidamente, disminuyendo así la producción horaria. En el caso específico de la Mozzarella, se recuperan varios Kg de producto, que de lo contrario se verían perdidos. La idea y meta de este proceso de tamizado y recuperación de producto, es finalmente, adquirir más eficiencia en la producción rebajando costes productivos, a la vez que se adquiere más productividad.

Las características técnicas son:

Alto poder filtrante.

Moto-variador especial de alta frecuencia, con estanqueidad.

Construido en acero inoxidable.



Las características del moto-variador, que se entiende **tridimensional (moto sussultorio, ondulatorio y rotatorio)**, hace que la red tamizadora no se destense y **siempre está limpia**, para obtener un correcto tamizado del producto en todo tiempo de trabajo. **Fácil limpieza**, pues al final del ciclo es suficiente limpiar el vibro-tamiz con agua. **Extrema facilidad en la sustitución de la tela tamizadora**, pues en caso de rotura, la sustitución de la misma puede ser tranquilamente efectuada por el personal técnico.

Las capacidades horarias, en el filtrado del suero de leche, utilizando una red luz/malla 0,100mm son las siguientes: Ø 1200 400q/h (queso Grana Padano) – Ø 900 200 q/h – Ø 800 150q/h - 600 100 q/h.

| DIÁMETRO | A   | B   | C   | D   | E   | F   | G    | H   |
|----------|-----|-----|-----|-----|-----|-----|------|-----|
| 600      | 500 | 80  | 720 | 575 | 390 | 450 | 680  | 800 |
| 800      | 550 | 120 | 750 | 575 | 470 | 500 | 850  | 830 |
| 900      | 520 | 190 | 762 | 575 | 540 | 605 | 990  | 880 |
| 1200     | 440 | 191 | 762 | 736 | 650 | 708 | 1210 | 880 |

**SOLUCIONES MARSÍ, S.L.**

Apdo. Correos 206 - Avda. Francisco Tárrega, 80 - Entlo. 8

12540 Vila-real (Castellón)

Tfno/Fax.: +34 964 534513 Móvil: +34 677 578865

e-mail: jmarti@marsi.biz